

MAGNUM





KRACHTIGE PRODUCTIVITEIT VOOR EEN HOOG RENDEMENT

BRENGT AL MEER DAN 160 JAAR WAARDE NAAR UW LANDBOUWBEDRIJF

De zoektocht naar almaar betere kwaliteit, productiviteit en rendement op uw investeringen stuurt uw zakelijke keuzes. Case IH staat reeds sinds 1842 aan de zijde van professionele landbouwers en verschaft geavanceerde technologieën, productieve uitrusting en innovatieve diensten voor succesvolle bedrijven.

Wij streven ernaar de evoluerende behoeften van de moderne landbouw voor te zijn, zodat u altijd een stap voor blijft. Met onze machines zetten wij voortdurend nieuwe normen inzake productiviteit en efficiëntie. Ons volledige gamma Case IH-producten komt vandaag dan ook tegemoet aan de hoogste verwachtingen van de meest veeleisende professionele landbouwers. Elke dag blijven we ons inzetten om de beste te zijn, zodat Case IH zijn belofte waarmaakt: eersteklasproducten afleveren met steeds dezelfde, hoge kwaliteit, maximale prestaties en minimale eigendomskosten ondersteund door uitstekende, betrouwbare service. Wij kijken altijd vooruit, naar nieuwe en innovatieve oplossingen zodat professionele landbouwers zoals u tegemoet kunnen komen aan de groeiende eisen van uw bedrijf.

KRACHTIGE PRODUCTIVITEIT EN EFFICIËNTE BESPARING

Professionele landbouwers moeten weten dat ze op hun tractor kunnen rekenen voor vermogen, productiviteit en spaarzaamheid op het veld en op de weg. De Magnum biedt u alle prestaties die u nodig hebt voor zwaar werk op het veld en transport. Kies een Magnum en beslis over een Full Powershift-transmissie of een continu variabele transmissie om het vermogen dat u nodig hebt naar de grond te brengen. De Magnum is uitgerust met Efficient Power-technologie en Selectieve Katalytische Reductie (SCR) ontworpen door Case IH, de leider in tractoren met veel pk's, voor de krachtigste prestaties met de beste brandstofbesparing en lage emissies. U kunt de Magnum kiezen die het best aan uw behoeften voldoet uit 5 modellen met een vermogen van 235 tot 340 pk, met Full Powershift of CVX-transmissie, of het paradepaardje: het CVX-model met 367 pk.

DE MAGNUM, DE STANDAARDTRACTOR MET HET HOOGSTE VERMOGEN IN DE SECTOR, IS EEN TOPPER IN ZIJN KLASSE EN ONTWERPEN VOOR DE PROFESSIONELE LANDBOUWER VAN VANDAAG

De ideale bestuurdersomgeving biedt voldoende ruimte en perfect zicht op de voor- en achteraan gemonteerde werktuigen, terwijl de ophanging zowel voor bestuurder als werktuigen een vlotte rit garandeert. Dankzij het krachtige verlichtingspakket kunt u na zonsondergang verder werken indien nodig. De motor is perfect afgestemd op de voornaamste toepassingen van de Magnum en het ruime bandenaanbod en uitgebreide belastingsopties garanderen in alle omstandigheden een perfecte tractie. U kunt er vanop aan dat de Magnum al zijn vermogen in alle omstandigheden naar de grond overbrengt. Zo levert hij een gigantische productiviteit tegen bijzonder lage bedrijfskosten.

MODELLEN	Nominaal vermogen ECE R120 ³⁾ (kW/pk)	Maximumvermogen ECE R120 ³⁾ Power Management (kW/pk)	Inhoud (cm ³)	Aantal cilinders
Magnum 235 FPS / CVX	173 / 235	201 / 273	8.700	6
Magnum 260 FPS / CVX	189 / 257	219 / 298	8.700	6
Magnum 290 FPS / CVX	209 / 284	241 / 328	8.700	6
Magnum 315 FPS / CVX	229 / 311	263 / 357	8.700	6
Magnum 340 FPS / CVX	250 / 340	286 / 389	8.700	6
Magnum 370 CVX	270 / 367	308 / 419	8.700	6

³⁾ ECE R120 komt overeen met ISO 14396 en 97 / 68 / EG of 2000 / 25 / EG

GEMAAKT VOOR GROOTSCHALIGE LANDBOUWERS

WIJ ONTWIERPEN EN BOUWDEN HET MAGNUM-GAMMA PRECIJS ZOALS U HET WILDE:

groot qua vermogen, comfort, productiviteit en duurzaamheid, om tegemoet te komen aan de behoeften van grootschalige landbouw.

De nieuwe Magnum biedt uw bedrijf betrouwbare technologie en zet krachtige prestaties neer tegen lage eigendomskosten. De nieuwe transmissie en het extra model met 370 pk legt de lat voor productiviteit en rendement nog hoger.



ULTIEM COMFORT EN VOLLEDIGE CONTROLE

Na een lange werkdag in de Magnum bent u niet vermoeid dankzij de ergonomische lay-out en uitstekend zicht op de voor- en achteraan gemonteerde werktuigen. De veringen van de cabine, stoel, vooras, en front- en achterhef bieden een opmerkelijk vlotte rit, terwijl het lage geluidsniveau en de airconditioning voor een comfortabele omgeving zorgen.



INTUÏTIEVE BEDIENING GEEFT U DE CONTROLE IN HANDEN

U hebt een perfect overzicht over alle functies van uw Magnum: de Multicontroller-armleuning plaatst alle bedieningen bij uw vingertoppen, terwijl het geïntegreerde bedieningspaneel alle belangrijke informatie in één oogopslag weergeeft en het AFS Pro 700-scherm de gegevens van de tractor en werktuigen integreert.





KRACHTIGE EFFICIËNTIE ONDER DE MOTORKAP

De krachtige 8,7 liter, 6-cilindermotor met turbocompressor en intercooler is uitgerust met SCR-technologie om te voldoen aan de Europese emissie-eisen fase IIIB en levert extra vermogen en brandstofefficiëntie door het complete toerental bereik. Een variabele turbocompressor zet optimale prestaties neer op het topmodel van het gamma met 370 pk.



KRACHTIG OP HET VELD EN OP DE WEG

U kunt de bewezen Full Powershift-transmissie met Automatic Productivity Management (APM) kiezen die het toerental automatisch vermindert en zich aanpast aan het vereiste vermogen. Of u kunt kiezen voor de continu variabele transmissie die van de Magnum CVX de perfecte allrounder maakt op de weg en op het veld. U bestuurt hem traploos van 0 tot 50 km/u.



NOOIT ZONDER VERMOGEN

De volledig geïntegreerde frontheffinrichting heeft een hefvermogen van wel 5 ton en u kunt er optioneel een aftakas aan toevoegen. Indien u met uw Magnum aan de slag moet met grote werktuigen die een reusachtig vermogen vragen, dan kunt u kiezen voor de Twin-Flow pomp van 282 liter. U beschikt over tot 6 elektrohydraulische regelventielen om een hoger aantal functies mogelijk te maken, zonder de hydraulische slangen opnieuw te moeten aansluiten.



MAGNUM STAAT VOOR VEELZIJDIGHEID

De heavy-duty aftakas komt tegemoet aan de eisen van een hoger motorvermogen. Het aftakstoerental van 1000 tpm wordt bereikt bij 1.803 tpm, waar een enorme vermogenstoename plaatsvindt. Een aftakas met dubbele snelheid en 540/1000 tpm is ook verkrijgbaar. Bovendien kunt u kiezen uit een ruim assortiment belastingsopties, een robuuste verende vooras en banden tot 2,15 m hoog.



AFS: MAXIMAAL RENDEMENT MET PRECISIELANDBOUW

De optionele geïntegreerde AFS Pro 700-monitor bezorgt u in een oogopslag alle voornaamste gegevens, van brandstofverbruik tot motor- en aftakasvermogen. Hij stelt u ook in staat de instellingen makkelijk en snel aan te passen aan de verschillende werktuigen en werkomstandigheden, en de ISOBUS-compatibele werktuigen te bedienen. Voor maximale efficiëntie kunt u kiezen uit een volledig gamma geleidingsoplossingen, die tot 2,5 cm nauwkeurig zijn.





Alles is makkelijk aanpasbaar om uw werkstation te personaliseren



Ultiem comfort dankzij een rode lederen stoel met positieve respons, verwarmd kussen en automatische zetelophanging

UW COMFORT

De Surveyor-cabine van de Magnum komt ongetwijfeld overeen met de cabine van uw dromen. Stap in en geniet van luxueuze gevoel van de kwaliteitsvolle lederen bekleding, de ergonomische luchtgeveerde stoel, de strategisch geplaatste bedieningen... alles in de Surveyor-cabine is gemaakt voor ultiem comfort achter het stuur. Zet uzelf op de eerste plaats; kies de Magnum.

EEN WERKSTATION OP MAAT VAN DE BESTUURDER

Elk element – stuurwiel, stoel en Multicontroller-armleuning – is makkelijk aan te passen zodat u het werkstation perfect op uw maat kunt afstellen, voor de beste en gezondste zithouding.

DE IDEALE WERKOMGEVING

Het uitzonderlijk lage geluidsniveau van slechts 68 dB(A) en de automatische airconditioning creëren een ideale omgeving en binnenklimaat. De met tapijt beklede vloer in de optionele luxecabine draagt bij tot uw comfort en vermindert het geluidsniveau nog meer. De dagen aan het stuur van uw Magnum vliegen voorbij en u krijgt meer werk gedaan dan ooit tevoren.

ULTIEM COMFORT

De optionele lederen stoel met positieve respons en verwarmd kussen bezorgt u een luxueuze rit die u van een premium luxewagen zou verwachten. De automatische stoelvering reageert op het individuele gewicht van de bestuurder, voor een vlotte rit op ruw terrein. Ook de passagier rijdt in alle comfort op een stoel, eveneens verkrijgbaar in rood leder en uitgerust met een rugleuning en gehomologeerde veiligheidsgordel.

ULTIEM COMFORT EN VOLLEDIGE CONTROLE

VLOTTE RIT

De Magnum haalt alles uit de kast met zijn volledige suspensiepakket; de veringen van de stoel, cabine, as en front- en achterhef passen zich vrijwel perfect aan. Achter het stuur van een Magnum ervaart u de vlotste rit van uw leven.

VERMOGEN OP DE GROND

De voorasvering van de Magnum houdt alle wielen op de grond zodat u de beste stabiliteit, tractie en controle op ruw terrein ondervindt. Ongeacht of u over oneffen terrein of aan hoge snelheid rijdt: dit eenvoudige design staat garant voor een rit zonder schokken en dansen en levert alle vermogen naar de grond. Een extra voordeel: minder onderhoud dankzij de stevige constructie. Met deze ophanging brengt de Magnum u overal. Comfortabel en veilig.

PANORAMISCH ZICHT, 100% ZICHTBAARHEID, DE KLOK ROND

Het panoramische zicht van de cabine biedt een uitstekende 360° zichtbaarheid terwijl de motorkap is ontworpen voor perfect zicht op al uw werktuigen. Indien u na zonsondergang moet doorwerken, kunt u de heldere HID-lichten ontsteken. Deze verlichten 360° rondom de tractor voor een perfect zicht op uw werktuigen – zelfs de buitenste rijen van uw breedste planters. U kunt uitstappen en eventuele aanpassingen uitvoeren, of tanken in duidelijk verlichte omstandigheden – alles wat u nodig hebt om het werk af te krijgen.





Verlicht de donkerste nacht met het HID-verlichtingspakket



Volledige stabiliteit, een vlotte rit en vol vermogen naar de grond dankzij de voorasvering



De belangrijkste functies binnen handbereik dankzij het intuïtieve bedieningspaneel



Alle informatie over de tractorprestaties in één oogopslag



Multicontroller-armleuning: dezelfde bestuurdersomgeving van 100 tot 620 pk





INTUÏTIEVE BEDIENING - GEEFT U **ALLE CONTROLE** IN HANDEN

Wij beseffen hoe druk u en uw bestuurders het hebben. Daarom zorgen wij ervoor dat u geen tijd verliest om te wennen aan een nieuwe bedieningslay-out indien u van tractor wisselt. Op elke Case IH-tractor, van een Maxxum tot een Quadtrac, vindt u dezelfde bedieningslay-out. Zodra u plaatsneemt in de cabine, weet u waar alles zit, ziet u alle informatie die u nodig hebt in één oogopslag op de monitor op de A-stijl, en alle controle binnen handbereik op de Multicontroller-armleuning. Comfort en controle – zonder tijdverlies.

BEDIENINGSSTATION

Multicontroller met rijlogica, het intuïtieve bedieningspaneel (ICP) en het AFS Pro 700™-touchscreen integreren alle tractorfuncties in de armleuning en brengen alle controle binnen handbereik: versnelling kiezen, van richting veranderen, gaspedaal, bediening van kopakkermanagement, elektronische afstandsventielen, controle achterhef, aftakas, joystick ... Alles bevindt zich op één plek binnen handbereik. De bediening is zo intuïtief dat ook een nieuwe bestuurder moeiteloos presteert vanaf de eerste dag.

OPTIMALISEER UW PRESTATIES

De optionele AFS Pro 700 verschaft alle informatie die u nodig hebt over de tractorprestaties, van brandstofverbruik tot motor- en aftakasvermogen, in één oogopslag. De interface van het touchscreen is gebruiksvriendelijk en u kunt de instellingen voor verschillende werktuigen en werkomstandigheden gemakkelijk aanpassen. Om het nog intuïtiever te maken, kunt u de verschillende schermen instellen om die informatie weer te geven die u het belangrijkste vindt.

ALLES ONDER CONTROLE

De prestatie-instrumentencluster op de A-stijl vertelt u alles wat u moet weten over de tractor – motortoerental, doelsnelheden van de transmissie, feitelijke rijnsnelheid, rempositie en rijrichting. Alles wordt duidelijk weergegeven op één plaats zodat u alles onder controle hebt.

KRACHTIGE EFFICIËNTIE ONDER DE MOTORKAP

Aan het stuur van een Magnumtractor geniet u dankzij onze motorspecialist, FPT Industrial, ten volle van de knowhow in hoogefficiënte motortechnologie met lage emissies. FPT Industrial gebruikt de ervaring van duizenden motoren wereldwijd in on- en offroadtoepassingen voor de ontwikkeling en productie van specifieke motoren voor landbouwtractoren.

Alle Magnum-modellen voldoen aan de Euro IIIB-emissieverordeningen dankzij onze Selectieve Katalytische Reductie (SCR) technologie. Door het SCR-systeem dat FPT Industrial ontwikkelde voor Case IH, ontwikkelen Magnumtractoren meer vermogen met minder brandstof, reageren ze sneller en zijn ze betrouwbaarder – allemaal met de extreem lage emissieniveaus van Euro 3B.

KRACHTIG OP ALLE TERREINEN

De 8,7 liter, 6-cilindermotoren met common rail, turbocompressor en intercooler van de Magnum werden gemaakt om efficiënt reusachtig vermogen af te leveren. Elektronisch motorbeheer geeft u het vermogen dat u nodig hebt wanneer u het nodig hebt – met een zuinig brandstofverbruik: 10% vermogenstoename bij een motortoerental van 1.800 tpm. Bovendien, wanneer het motortoerental onder belasting daalt, laat Motorvermogenbeheer tot 37 extra pk's los. Dit geeft u de boost die u nodig hebt om de moeilijkste omstandigheden het hoofd te bieden.

VERMOGENSBOOST OP MAAT VAN DE OMSTANDIGHEDEN

De Magnum 370 is uitgerust met een variabele turbocompressor die de lengte-breedteverhouding aanpast aan veranderende omstandigheden. Het is dus mogelijk een vermogensboost te krijgen bij lage snelheden, indien de omstandigheden dit vragen.

KRACHTIGE BRANDSTOFFEFFICIËNTIE

Naast de brandstoffefficiëntie die onze SCR-technologie biedt, resulteert het beste koppel in zijn klasse van 1806 Nm van de Magnum in een nog grotere brandstofbesparing. De motor levert meer vermogen bij een lager motortoerental – optimale vermogensoverdracht gegarandeerd.



ECODRIVE™ - DE INTUÏTIEVE MANIER OM BRANDSTOF TE BESPAREN

Met behulp van de ECO-drive kan de bestuurder een bepaald minimum- en maximum motortoerental vaststellen, om prestaties en efficiëntie van de motor af te stemmen op elke taak. De Magnum CVX biedt optimale brandstoffefficiëntie.





Perfekte wisselwerking tussen motor en transmissie - motoren van FPT Industrial

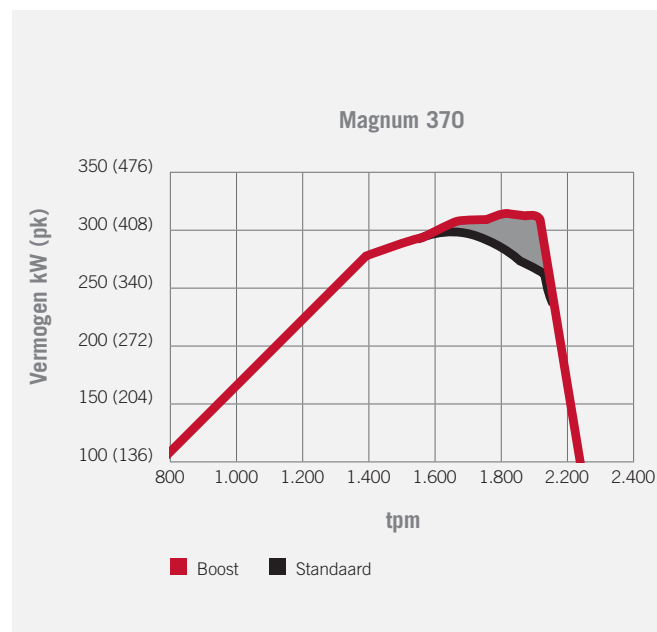

35 pk extra met vermogensboost

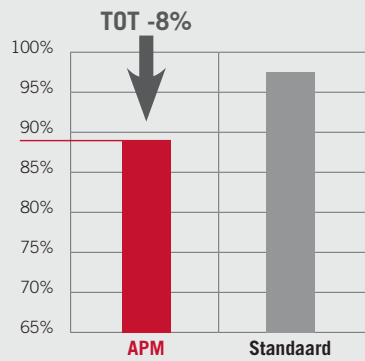

Lager brandstofverbruik dankzij de Auto Road-functie

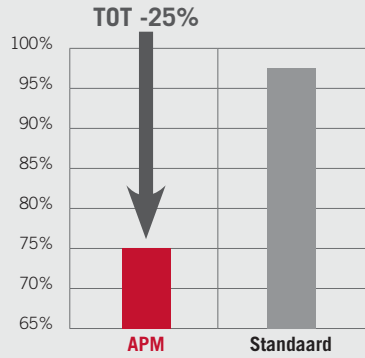

Auto Field: past perfect voor uw productiviteit

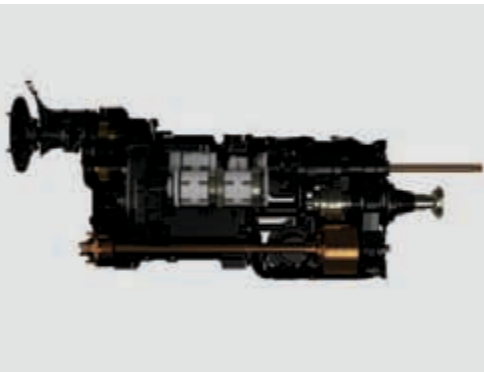

Full Powershift-transmissie brengt het vermogen naar het veld





FULL POWERSHIFT-TRANSMISSIE: BRENGT VERMOGEN EFFICIËNT OVER NAAR UW VELDEN

De Magnum is de ideale tractor voor uw landbouwbedrijf, met zijn bewezen Full Powershift-transmissie met 19 versnellingen, die instaat voor een vlotte vermogensoverdracht naar het veld en de weg. Daarbij komt nog een uitzonderlijke brandstofefficiëntie, aangezien het Diesel Saver™ Automatic Productivity Management (APM) systeem de versnellingsinstellingen en het motortoerental automatisch aanpast aan de meest brandstofzuinige modus.

BRUTE TREKKRACHT

De geïntegreerde automatische schakeling van de Full Powershift-transmissie van de Magnum staat garant voor naadloos schakelen van nul tot 40 of 50 km/u. Indien u speciale taken moet verrichten aan lage snelheid, kunt u kiezen voor de optionele transmissie met kruipversnelling met 5 versnellingen voor- en 2 achteruit.

OPTIMALE EFFICIËNTIE – AUTOMATISCH

Dankzij de Magnumtractor kunt u zich op het werk concentreren terwijl het APM voor optimale efficiëntie zorgt door automatisch omhoog en terug te schakelen, voor minimaal brandstofverbruik. U kunt de weg- of veldmodus kiezen zodat het APM de efficiëntie van de tractor voortdurend optimaliseert naargelang de omstandigheden. Wanneer u op het veld aan het werk bent, kunt u de vaste snelheid instellen op maximaal 23 km/u met de gashendel. De Auto Field-functie schakelt dan automatisch omhoog en terug en verandert het motortoerental. Daarbij past het systeem zich voortdurend aan het werk en het terrein aan. Op de weg kunt u een variabele rijsnelheid instellen binnen een bereik (1,2 km/u tot 40 km/u of 1,2 km/u tot 50 km/u afhankelijk van de transmissie). De Auto Road-functie past dan het motortoerental aan en schakelt, om constant de beste brandstofefficiëntie te behouden.

VOL VERMOGEN NAAR DE GROND

Betreed de wereld van ultieme efficiëntie dankzij de continu variabele transmissie van de Magnum CVX. Deze transmissie voor 50 km/u met Active Hold Control en 4 mechanische bereiken is verkrijgbaar op alle modellen en standaard op de Magnum 370, en levert optimale efficiëntie terwijl u zich op uw werk concentreert.

ULTIEME BRANDSTOFFEFFICIËNTIE OP ELK MOMENT

De Magnum CVX is gemaakt om in alle toepassingen en omstandigheden met een extreme brandstoffefficiëntie te werken en ervoor te zorgen dat u nooit brandstof verspilt. Op de weg bereikt hij 50 km/u tegen een laag toerental. U bespaart dus brandstof voor elke ton die u vervoert. Op het veld staat de Magnum CVX tijdens gespecialiseerde toepassingen aan lage snelheid garant voor economische prestaties, en past het Automatic Product Management (APM) het motortoerental automatisch aan de vermogensvereisten aan.

VOLLEDIGE VERMOGENSOVERDRACHT

De transmissie van de Magnum CVX draagt het vermogen van de motor mechanisch over aan de transmissie, en garandeert zo dat alle vermogen zonder verlies naar de grond wordt overgebracht.

EFFICIËNT OP HELLINGEN

De Magnum CVX maakt u het werk makkelijk in alle omstandigheden, zelfs op steile hellingen, dankzij de Active Hold Control, standaard op alle CVX-modellen, die voorkomt dat de tractor achteruitrolt wanneer u op een heuvel stopt, en u in staat stelt opnieuw te vertrekken zonder koppeling of remmen te gebruiken.





CVX-transmissie - traploze aandrijving tussen 0 en 50 km/u

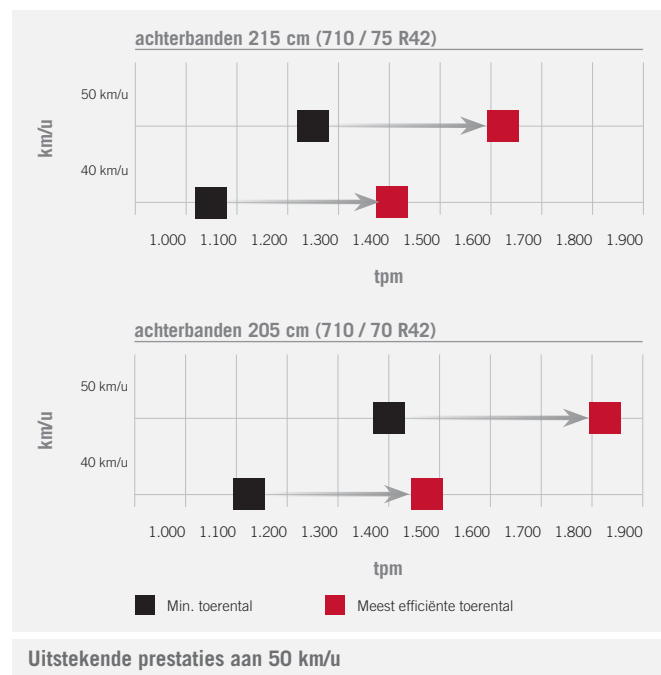

Uitstekende prestaties aan 50 km/u



Naadloos geïntegreerde fronthef met een hefvermogen van 5.000 kg

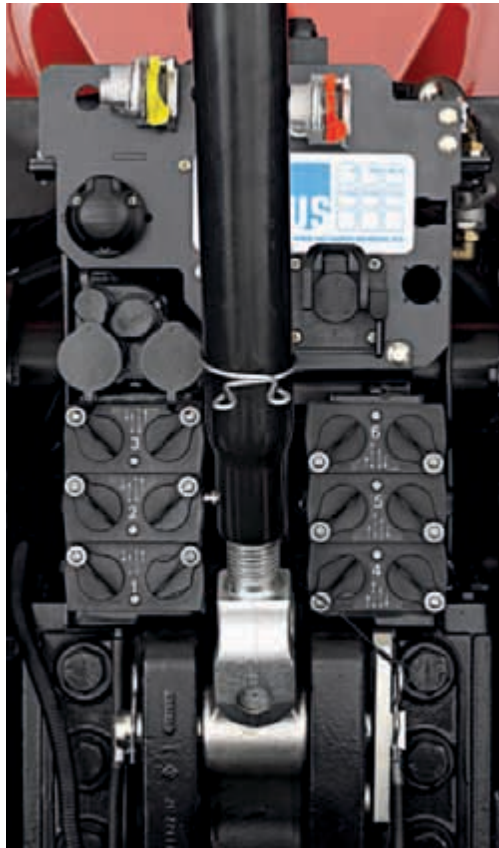

Geen bedieningsgrenzen dankzij 6 elektrohydraulische afstandsventielen achteraan



Bedien uw afstandsventielen via het AFS 700 Pro-scherm



Gemakkelijke en veilige bediening met de externe controles





NOOIT ZONDER VERMOGEN

Het hydraulische systeem is gemaakt om u alle hefvermogen te geven dat u nodig hebt en het brandstofverbruik te optimaliseren. De hydraulica van de Magnum worden aangedreven door een standaardpomp die 221 liter per minuut levert, een pomp met een hoog debiet van 228 l/min of, voor de grootste werktuigen, een twinflow pomp van 282 l/min met twee pompen met variabele verdringing. Een belasting-detecterend systeem power beyond is standaard en biedt de mogelijkheid om extra hulpfuncties te bedienen. De automatische debietcompensatie brengt het brandstofverbruik omlaag, zodat u het hefvermogen en de besparingen van de Magnum ten volle kunt benutten.

EFFICIËNTE VEELZIJDIGHEID

Het geavanceerde hydraulische systeem van de Magnum met druk/debietcontrole (PFC) en tot 6 elektrohydraulische afstandsventielen maken een ruime waaier aan toepassingen mogelijk zonder te moeten stoppen en de hydraulische leidingen opnieuw aan te sluiten. De afstandsventielen worden vervaardigd in onze fabriek in Racine, USA, en leveren het vermogen dat u nodig hebt met 140 l/min per ventiel.

GEMAKKELIJKE BEDIENING

De afstandsventielen zijn makkelijk te bedienen door aan een knop te draaien of via het touchscreen. U kunt vanop de bestuurdersstoel zes bedieningen van afstandshendels met verschillende functies instellen – voor orbitale motor, lader, volledige werking, geen flotatie en gesloten – en met de programmeerbare ventieltimer kunt u herhaalbare inschakeltijden instellen zonder de cabine te verlaten. Een power beyond is verkrijgbaar voor hydraulische vermogenaflevering, terugkeer, belastingdetectie en afvoer, voor eenvoudige en efficiënte bediening van geschikte werktuigen. Power beyond kan ook af fabriek worden geïnstalleerd, zodat u het vanop de Multicontroller-armleuning kunt bedienen.

ROBUUSTE HEF EN TREKSTANG VOOR GROTE WERKTUIGEN

De Magnum wordt nog veelzijdiger dankzij de robuuste hef en trekstang met standaard elektronische trekcontrole, die tot 10.200 kg maximaal hefvermogen bieden. Zo kunt u ook werken met bredere en zwaardere uitrusting. U kunt de maximale slip aanpassen aan de toepassing met limited slip control en het dansen tijdens transport met een gemonteerd werktuig tot een minimum beperken, dankzij Hitch Ride Control.

GEÏNTEGREERDE FRONTHEFINRICHTING

U kunt uw productiviteit verder boosten met de volledig geïntegreerde fronthef die een hefvermogen tot 5.000 kg levert. Een aftakasoptie en externe hydraulische koppelingen stellen u in staat vooraan een werktuig te monteren met afzonderlijke hydraulische onderdelen.

AFTAKAS GIGANTISCH VERMOGEN BIJ LAAG TOERENTAL

Het hogere motorvermogen van de nieuwe Magnum gaat gepaard met een bijpassende aftakas. De nieuwe, robuuste aftakas met 1000 tpm zet de beste prestaties neer bij vol motorvermogen. Daarnaast kun u kiezen voor de 540/1000 tpm met onderling verwisselbare schachten.

STILLE KRACHT

De aftakas achteraan levert een gigantische vermogenstoename bij een motortoerental van 1.803 tpm, wat het brandstofverbruik en het lawaai terugdringt. Bovendien resulteert de positionering van de koppeling van de aftakas op de bovenste schacht in een nog stillere werking. Zowel de aftakas van 1000 als die van 540/1000 tpm drijft elk werktuig aan. Het hydraulisch geactiveerde en elektronisch bediende systeem maakt een vlotte aanpassing mogelijk en beschermt de onderdelen.

EENVOUDIG EFFICIËNTE BEDIENING

Wanneer u van werktuig moet wisselen, draait de aftakasschacht moeiteloos voor een gemakkelijke bevestiging.

Met aftakasbeheer zorgt u ervoor dat de aftakas en werktuigen zo efficiënt mogelijk werken door "Auto" te selecteren of, indien u zware werktuigen bedient zoals houthakselaars of grote balenpersen, de "Heavy" modus te kiezen.

UITSTEKENDE AFTAKAS VOORAAN

De aftakas vooraan van 1000 tpm draait op een al even uitstekend motortoerental van 1.803 tpm.







UW MAGNUM - PRECIES ZOALS U HEM WILT

De Magnum zet gigantische prestaties neer: u wilt dus zeker zijn dat de juiste aandrijflijn al dit vermogen op uw veld naar de grond brengt. U kunt de Magnum precies laten uitrusten zoals u wilt – banden, belasting, assen – allemaal in de fabriek gemonteerd.

BANDEN

Uit een ruim assortiment kiest u de banden die uw landbouwbedrijf de beste tractie en de minste slip bieden. U kunt banden kiezen met een hoogte tot 2,15 meter, om het gigantische vermogen van de Magnum naar de grond te brengen.

BELASTING

Selecteer precies het juiste belastingspakket voor uw Magnum en overweeg de belasting van het achterwiel met geïntegreerde wielhoogte die nog meer vermogen naar de grond brengt.

VOORAS

Alle modellen zijn verkrijgbaar met een as die vervaardigd werd in onze Amerikaanse fabriek in Racine. Deze heeft een aanzienlijk hoger zwevend laadvermogen en vermindert het op- en neerveren van de cabine voor meer bestuurderscomfort. Hij biedt ook een betere tractie bij veldwerk en een betere hantering bij bewerkingen aan hoge snelheid.

ACHTERAS

Alle Magnum modellen zijn standaard uitgerust met een Bar-Axle, maar er zijn verschillende asdiameters te verkrijgen, naargelang het model. Het koppelvermogen van de handrem en 4WD werd verhoogd om beter bij het hogere vermogen en groter gewicht van de nieuwe Magnummodellen te passen.



Het gigantische vermogen naar de grond overbrengen



Ruim assortiment banden en belastingspakketten



Onklopbare draaicirkel van 4,8 m

MAXIMAAL RENDEMENT MET PRECISIE- LANDBOUW

De geavanceerde landbouwsystemen (AFS™) van Case IH vormen al meer dan tien jaar de voorhoede in precisielandbouw. Ze stellen de landbouwers in staat de hele gewascyclus te controleren. De AFS™-hulpmiddelen van Case IH omvatten alles wat u nodig hebt om tot een herhaalbare nauwkeurigheid te komen tot slechts 2,5 cm, overlappingen te verminderen en inputkosten te verlagen – en het opbrengstpotentieel te maximaliseren.



GEAVANCEERDE TRACTORCONTROLE

Bent u op zoek naar een interactieve tractorinstelling en -bediening? Zoek dan niet verder: het AFS Pro 700-touchscreen, optioneel verkrijgbaar op uw nieuwe Magnum CVX-serie, monitort het brandstofverbruik en de werksnelheden, sluit een externe camera aan en houdt de oogstgegevens bij. Het AFS Pro 700-touchscreen is interactief, volledig aanpasbaar en verplaatsbaar tussen units van uw Case IH-wagenpark.



TRACTORGELEIDINGSOPLOSSINGEN

Met de GPS-gebaseerde oplossingen van Case IH ligt de grootste nauwkeurigheid in alle gewasomstandigheden binnen handbereik, met een nauwkeurigheid tot op 2,5 cm.



AFS™ FARM MANAGEMENT SOFTWARE

In de landbouw zijn heel wat variabelen van toepassing: u moet begrijpen wat er gebeurt en waarom. Het is tijd om uw landbouwbedrijf op een nieuw niveau te beheren en te beslissen op basis van feiten. Met het AFS™ Farm Management-softwarepakket van Case IH kunt u per veld zien welke taken werden uitgevoerd, aan welke snelheid, hoeveel brandstof bij elke taak verbruikt werd en, bovenal, uw opbrengst! Plan vandaag nog de toekomst.



AFS CONNECT™-TELEMATICA

Met het AFS Connect™-telematicasysteem van Case IH monitort en beheert u uw Magnum CVX vanuit uw kantoor via de computer van het landbouwbedrijf. Zo houdt u de werking in de gaten door middel van uiterst nauwkeurige GPS-signalen en draadloze datanetwerken. Door de verstrekte gegevens te analyseren verbetert u de logistiek, wordt het brandstofverbruik tot een minimum beperkt en de prestaties geoptimaliseerd.







Volledige ISOBUS-compatibiliteit



Een ruim assortiment voertuiggeleidingssystemen





INTERACTIEF GEÏNTEGREERD INTUÏTIEF

De geavanceerde landbouwsystemen van Case IH zijn binnen handbereik via het AFS Pro 700-touchscreen dat in de armleuning geïntegreerd is. Naast een volledige automatisering van de voornaamste tractorfuncties, waaronder het management van wel 30 wendakkerfuncties, houdt de AFS-monitor het geleverde werk, het brandstofverbruik, de bedrijfskosten en nog veel meer bij. Dit zijn slechts enkele voorbeelden:

ONDER DE VOORNAAMSTE UITRUSTINGEN VINDEN WE:

- **Prestatiemonitoring:** sla de globale prestaties, de prestaties voor elke dag en voor elke job op. Alle gegevens van de AFS-monitor kunnen indien nodig op een USB-stick worden opgeslagen voor analyse op kantoor.
- **Instellingen van het voertuig:** een reeks AFS-schermen stelt u in staat de instellingen van de tractor af te stellen. De debieten en timers van de regelventielen zijn makkelijk in te stellen en bieden u een prima overzicht over de hele instelling.
- **Notitieboek van de hefinrichting:** op dit scherm kunt u de instellingen voor elk werktuig opslaan, naargelang de werkomstandigheden. De volgende keer dat u de ploeg bevestigt, hebt u het notitieboek maar te openen, de juiste instelling te kiezen en u bent vertrokken.
- **Volledige ISOBUS-compatibiliteit:** sluit om het even welke compatibele machine aan om de gebruikersinterface voor de machine op de AFS-monitor weer te geven. Nu kunt u de machine gemakkelijk en interactief bedienen door op de bedieningen op het AFS-scherm te drukken. U hebt geen afzonderlijk controle-element of kabels in de cabine nodig.
- **Video-input:** u kunt live-videobeelden weergeven van een camera op het achtereinde van de laadwagen of balenpers. Zo kunt u in de gaten houden wat er achter u gebeurt, zonder uw ogen af te wenden van het werkgebied voor u.
- **Er zijn tal van geleidingsoplossingen verkrijgbaar op maat van uw nood aan precisie.** Een volautomatische en geïntegreerde oplossing, in de fabriek geïnstalleerd, biedt u de nauwkeurigheid die u nodig hebt voor hoogwaardige gewassen. Maar u kunt ook een eenvoudige plug-and-play-stuurkit met lichtbalk laten installeren.



VERSPIIL GEEN KOSTBARE TIJD EN GELD AAN ONDERHOUD

BLIJF RIJDEN!

Tijdens drukke dagen is stilstaandtijd door onderhoud het laatste wat u nodig hebt. Bij de Magnumtractor zijn dagelijkse controles en regelmatig onderhoud kinderspel en nog snel ook. Het nieuwe radiatorpakket, bijvoorbeeld, is gemakkelijk te reinigen en de luchtfilter is handig geplaatst voor een snelle inspectie. Alles snel controleren en u bent vertrokken!

MAXIMALE PRODUCTIEVE TIJD, MINIMALE ONDERHOUDSKOSTEN

De Magnum met Efficient Power-technologie houdt u aan het werk en herleidt onderhoud en dure stilstaandtijd tot een minimum. De lange onderhoudsintervallen van 600 uur zijn slechts één van de eigenschappen die uw onderhoudskosten beperken.



SNELLE EN EENVOUDIGE REINIGING

De radiatoren zijn uitzwenkbaar, voor een vlotte reiniging.



GEMAKKELIJK TOEGANKELIJKE ONDERHOUDSPUNTEN

De motorkap in één stuk gaat omhoog door middel van een met gas gevulde zuiger en kan in twee standen gezet worden (45 en 90 graden), zelfs met een vooraan gemonteerd werktuig.



GEMAKKELIJK TE VULLEN

De brandstoftank en het AdBluereservoir zijn toegankelijk vanop de grond.



SYSTEEM- OPLOSSINGEN

Wanneer u een Case IH tractor koopt, kunt u er prat op gaan dat u niet alleen het beste product koopt, maar ook op de beste dealerondersteuning kunt rekenen. Case IH dealers geven raad bij de keuze en de financiering van de juiste machine, zorgen ervoor dat ze leveren wat u nodig hebt, wanneer u het nodig hebt, en blijven u en uw uitrusting vervolgens ondersteunen met de service voor onderhoud en reserveonderdelen, die u van een vertrouwde naam als Case IH verwacht.

CNH
INDUSTRIAL | PARTS
& SERVICE

ALLE ONDERDELEN EN ONDERHOUD OM JOUW UITRUSTING RIJDEND TE HOUDEN

Ga voor het volledige assortiment Case IH onderdelen en componenten langs bij uw plaatselijke dealer. Ook voor onderhoudsprogramma's met een volledige dienstverlening en toonaangevende garanties kunt u er terecht. De knowhow van de dealer wordt in praktijk gebracht door ervaren, in de fabriek opgeleide onderhoudskundigen die alles in het werk stellen om u elk seizoen opnieuw een maximum aan productieve tijd te bezorgen.

MAX SERVICE
00800 227344 00 • 00800 CASE IH 00

DE KLOK ROND. OVER HET HELE LAND

Case IH Max Service is een klantenservice die 24 uur per dag en zeven dagen per week de mensen, producten en onderdelen ter beschikking stelt die noodzakelijk zijn om uw bedrijf draaiende te houden in tijden die van cruciaal belang zijn voor uw rentabiliteit. Max Service steunt uw dealer met alle middelen waarover Case IH beschikt, om de productieve tijd en de productiviteit van Case IH uitrusting te helpen te maximaliseren, en uw return on investment te verbeteren, door contact met productexperts en bijstand in noodsituaties gedurende 24 uur per dag en 7 dagen per week.

CNH
INDUSTRIAL | CAPITAL

EEN OPTIMALE FINANCIERINGSOPLOSSING VOOR ELKE INVESTERING

CNH Industrial Capital is het financieringsbedrijf van Case IH. Onze werknemers zijn doorgewinterde financiële experts met een jarenlange ervaring in de landbouwsector. Niet alleen weten we alles over de producten van Case IH en de markt, maar we begrijpen ook de individuele vereisten van uw onderneming. Daarom zijn we altijd in staat om voor uw nieuwe investeringen een financiële oplossing in de vorm van leningen, huur of leasing aan te bieden die op uw operationele vereisten en respectieve machinegebruik is afgestemd. Onze belangrijkste doelstelling is het verbeteren van de rentabiliteit van uw investeringen! Daarom kunt u alle financieringsopties van CNH Industrial Capital combineren met de ongevallen- en pechverzekering van Capital voor machinedefecten of herstellingen. Zo sluiten we niet alleen alle risico's met betrekking tot uw investering uit, maar garanderen we ook een meer betrouwbare planning.



BEZOEK ONZE FANSHOP OP
WWW.CASEIH.COM

MODELLEN	MAGNUM 235 FPS	MAGNUM 260 FPS	MAGNUM 290 FPS	MAGNUM 315 FPS	MAGNUM 340 FPS
MOTOR	FPT	FPT	FPT	FPT	FPT
Aantal cilinders	6	6	6	6	6
Type	Common Rail Dieselmotor met 24 kleppen, turbocompressor en intercooler				
Emissie niveau	EURO IIIB				
Inhoud (cm ³)	8.700	8.700	8.700	8.700	8.700
Nominaal vermogen - ECE R120 ³⁾ (kW/pk)	173 / 235	189 / 257	209 / 284	229 / 311	250 / 340
Nominaal vermogen - ECE R120 ³⁾ Power Management (kW/pk)	199 / 270	216 / 294	235 / 320	255 / 347	276 / 375
... bij motortoerental (tpm)	2.000	2.000	2.000	2.000	2.000
Maximumvermogen - ECE R120 ³⁾ (kW/pk)	197 / 268	213 / 289	233 / 317	255 / 347	275 / 374
Maximumvermogen - ECE R120 ³⁾ Power Management (kW/pk)	201 / 273	219 / 298	241 / 328	263 / 357	286 / 389
... bij motortoerental (tpm)	1.800	1.800	1.800	1.800	1.800
Maximumkoppel (Nm/tpm)	1.157 / 1.400-1.600	1.267 / 1.400-1.600	1.397 / 1.400-1.600	1.531 / 1.400-1.600	1.671 / 1.400-1.600
Maximumkoppel Power Management (Nm/tpm)	1.157 / 1.400-1.600	1.267 / 1.400-1.600	1.397 / 1.400-1.600	1.531 / 1.400-1.600	1.671 / 1.400-1.600
Koppelstijging Standaard / Power Management (%)	40 / 22	40 / 23	40 / 25	40 / 26	40 / 27
Brandstoftank, diesel / urea (liter)	635 / 89,4	635 / 89,4	635 / 89,4	635 / 89,4	635 / 89,4
TRANSMISSIE					
Type	Full Powershift met Powershuttle				
Full Powershift 19x4 40 km/u ECO of 50 km/u	●	●	●	●	●
Full Powershift 23x6 met kruipversnelling 40 km/u	○	○	○	○	○
Differentieelvergrendeling achteras	Meervoudige plaatkoppeling met automatische functies				
AFTAKAS					
Type	Elektrohydraulisch met automatische aftakasbediening verkrijgbaar				
Snelheid aftakas 1.000 @ 1.803 tpm	●	●	●	●	●
Snelheid aftakas 540/1.000 @ 1.803 tpm	○	○	○	○	○
Schachttype Standaard aftakas	1 3/4" 20 splines				
Schachttype Optionele aftakas	1 3/4" 20 splines (1.000 tpm) of 1 3/8" 21 splines (1.000 tpm) of 1 3/8" 6 splines (540 tpm)				
FRONTHEF EN AFTAKAS					
Snelheid aftakas 1.000 vooraan @ 1.804 tpm	○	○	○	○	○
Fronthef met hefvermogen van 5.000 kg	○	○	○	○	○
VIERWIELAANDRIJVING EN BESTURING (AANDRIJFLIJN)					
Type	Differentieelvergrendeling standaard, voorasvering optioneel				
Voorasvering	○	○	○	○	○
Draaihoek (°)	55	55	55	55	55
Min. draaicirkel ²⁾ spoorinstelling 18 mm (m)	4,8	5,3	5,3	5,3	5,3
HYDRAULISCH SYSTEEM					
Systeemtype	Variabele verdringing, pomp met druk/debietcontrole				
Max. pompdebiet Standaard / Hoog debiet / Dubbelstroom (l/min)	166 / 221 / 282	166 / 221 / 282	166 / 221 / 282	166 / 221 / 282	166 / 221 / 282
Systeemdruk (bar)	210	210	210	210	210
Bedieningstype	Elektronische hefbediening (EHC) met schokcontrole tijdens het rijden, hydraulische bovenkoppeling, automatische stabilisatoren optioneel				
Max. hefvermogen (kg)	8.550	9.130	9.130	10.200	10.200
Max. aantal afstandsventielen	4 standaard, 5 ^e en 6 ^e afstandsklep optioneel; power beyond of terugkeer koppeling bij lage druk met individuele timer van de afstandsklep en debietcontroles indien uitgerust met Performance Monitor				
Timercontrole afstandsventiel	0 - 30 seconden op alle modellen				
Categorietype	Cat III	Cat III / IVN optioneel	Cat III / IVN optioneel	Cat III / IVN optioneel	Cat III / IVN optioneel
Slipcontrole	○	○	○	○	○

* Om te voldoen aan de wetgeving en specificatie in uw land

¹⁾ Power Management is alleen beschikbaar tijdens mobiele aftakas- en transporttoepassingen

²⁾ Met standaardbanden

³⁾ ECE R120 komt overeen met ISO 14396 en 97/68/ EG of 2000/25/EG

● Standaard ○ Optioneel

MODELLEN	MAGNUM 235 CVX	MAGNUM 260 CVX	MAGNUM 290 CVX	MAGNUM 315 CVX	MAGNUM 340 CVX	MAGNUM 370 CVX
MOTOR	FPT	FPT	FPT	FPT	FPT	FPT
Aantal cilinders	6	6	6	6	6	6
Type	Common Rail Dieselmotor met 24 kleppen, turbocompressor en intercooler					
Emissie niveau	EURO IIIB					
Inhoud (cm ³)	8.700	8.700	8.700	8.700	8.700	8.700
Nominaal vermogen - ECE R120 ³⁾ (kW/pk)	173 / 235	189 / 257	209 / 284	229 / 311	250 / 340	270 / 367
Nominaal vermogen - ECE R120 ³⁾ Power Management (kW/pk)	199 / 270	216 / 294	235 / 320	255 / 347	276 / 375	296 / 403
... bij motortoerental (tpm)	2.000	2.000	2.000	2.000	2.000	2.000
Maximumvermogen - ECE R120 ³⁾ (kW/pk)	197 / 268	213 / 289	233 / 317	255 / 347	275 / 374	297 / 404
Maximumvermogen - ECE R120 ³⁾ Power Management (kW/pk)	201 / 273	219 / 298	241 / 328	263 / 357	286 / 389	308 / 419
... bij motortoerental (tpm)	1.800	1.800	1.800	1.800	1.800	1.800
Maximumkoppel (Nm/tpm)	1.157 / 1.400-1.600	1.267 / 1.400-1.600	1.397 / 1.400-1.600	1.531 / 1.400-1.600	1.671 / 1.400-1.600	1.806 / 1.400-1.600
Maximumkoppel Power Management (Nm/tpm)	1.157 / 1.400-1.600	1.267 / 1.400-1.600	1.397 / 1.400-1.600	1.531 / 1.400-1.600	1.671 / 1.400-1.600	1.806 / 1.400-1.600
Koppelstijging Standaard / Power Management (%)	40 / 22	40 / 23	40 / 25	40 / 26	40 / 27	40 / 28
Brandstoftank, diesel / urea (liter)	575 / 89,4	575 / 89,4	575 / 89,4	575 / 89,4	575 / 89,4	575 / 89,4
TRANSMISSIE						
Type	Continu variabele transmissie met Automatic Productivity Management					
CVX 40 kp/h ECO	●	●	●	●	●	●
CVX 50 kp/h ECO	○	○	○	○	○	○
Differentieelvergrendeling achteras	Meervoudige plaatkoppeling met automatische functies					
AFTAKAS						
Type	Elektrohydraulisch met automatische aftakasbediening verkrijgbaar					
Snelheid aftakas 1.000 @ 1.803 tpm	●	●	●	●	●	●
Snelheid aftakas 540/1.000 @ 1.592/1.803 tpm	○	○	○	○	○	○
Schachttype Standaard aftakas	1 3/4" 20 splines					
Schachttype Optionele aftakas	1 3/4" 20 splines (1.000 tpm) of 1 3/8" 21 splines (1.000 tpm) of 1 3/8" 6 splines (540 tpm)					
FRONTHEF EN AFTAKAS						
Snelheid aftakas 1.000 vooraan @ 1804 tpm	○	○	○	○	○	○
Fronthef met hefvermogen van 5.000 kg	○	○	○	○	○	○
VIERWIELAANDRIJVING EN BESTURING (AANDRIJFLIJN)						
Type	Differentieelvergrendeling standaard, voorasvering optioneel					
Voorasvering	○	○	○	○	○	○
Draaihoek (°)	55	55	55	55	55	55
Min. draaicirkel ²⁾ spoorinstelling 18 mm (m)	4,8	4,8	5,3	5,3	5,3	5,3
HYDRAULISCH SYSTEEM						
Systeemtype	Variabele verdringing, pomp met druk/debietcontrole					
Max. pompdebiet Standaard / Hoog debiet / Dubbelstroom (l/min)	166 / 221 / 282	166 / 221 / 282	166 / 221 / 282	166 / 221 / 282	166 / 221 / 282	166 / 221 / 282
Systeemdruk (bar)	210	210	210	210	210	210
Bedieningstype	Elektronische hefbediening (EHC) met schokcontrole tijdens het rijden, hydraulische bovenkoppeling, automatische stabilisatoren optioneel					
Max. hefvermogen (kg)	8.550	9.130	9.130	10.200	10.200	10.580
Max. aantal afstandskleppen	4 standaard, 5° en 6° afstandsklep optioneel; power beyond of terugkeer koppeling bij lage druk met individuele timer van de afstandsklep en debietcontroles indien uitgerust met Performance Monitor					
Timercontrole afstandsklep	0 - 30 seconden op alle modellen					
Categorietype	Cat III / IV	Cat III / IVN optioneel	Cat III / IVN optioneel	Cat III / IVN optioneel	Cat III / IVN optioneel	Cat III / IVN optioneel
Slipcontrole	○	○	○	○	○	○

* Om te voldoen aan de wetgeving en specificatie in uw land

¹⁾ Power Management is alleen beschikbaar tijdens mobiele aftakas- en transporttoepassingen

²⁾ Met standaardbanden

³⁾ ECE R120 komt overeen met ISO 14396 en 97/68/ EG of 2000/25/EG

● Standaard ○ Optioneel

MODELLEN	MAGNUM 235 FPS	MAGNUM 260 FPS	MAGNUM 290 FPS	MAGNUM 315 FPS	MAGNUM 340 FPS
GEWICHT					
Minimaal verzendgewicht std. / zwevende vooras (kg)	10,830 / 11,290	10.830 / 11.290	10.910 / 11.415	10.910 / 11.415	11.730 / 12.190
Toelaatbaar totaalgewicht Klasse 4,75 / Klasse 5 vooras (kg)	17.500 / -	17.500 / -	17.530 / 17.850	17.530 / 17.850	- / 18.000
Max. toelaatbaar gewicht vooraan Standaard / Optie (kg)	6.030 / -	6.030 / -	6.030 / 6.350	6.030 / 6.350	- / 7.760
Max. toelaatbaar gewicht achteraan Standaard / Optie (kg)	11.500	11.500	11.500	11.500	11.500
AFMETINGEN					
A: Totale lengte tractor alleen / voorhef / gewichten vooraan (mm)	6.015 / 6.295 / 6.225	6.015 / 6.295 / 6.225	6.015 / 6.295 / 6.225	6.015 / 6.295 / 6.225	6.015 / 6.295 / 6.225
B: Totaalhoogte (mm)	3.105	3.375	3.375	3.375	3.375
C: Totale breedte (over achterbumpers met verlenging van 150 mm extension) (mm)	2.550	2.550	2.550	2.550	2.550
D: Wielbasis (mm)	3.055	3.055	3.055	3.055	3.055
E: Hoogte in het centrum van de achteras, hoogste punt (mm)	2.488	2.488	2.488	2.488	2.488
F: Spoorinstelling vooraan (mm)	1.560 - 2.256	1.560 - 2.256	1.560 - 2.256	1.560 - 2.256	1.560 - 2.256
F: Spoorinstelling achteraan (mm)	1.470 - 2.294	1.470 - 2.294	1.470 - 2.294	1.470 - 2.294	1.470 - 2.294
STANDAARDBANDEN*					
Vooraan	600 / 65 R28	600 / 70 R30	600 / 70 R30	600 / 70 R30	600 / 70 R30
Achteraan	620 / 70 R42	710 / 70 R42	710 / 70 R42	710 / 70 R42	710 / 70 R42

MODELLEN	MAGNUM 235 CVX	MAGNUM 260 CVX	MAGNUM 290 CVX	MAGNUM 315 CVX	MAGNUM 340 CVX	MAGNUM 370 CVX
GEWICHT						
Minimaal verzendgewicht std. / zwevende vooras (kg)	11.490 / 11.945	11.490 / 11.945	11.570 / 12.025	11.490 / 11.945	11.730 / 12.190	12.395 / 12.850
Toelaatbaar totaalgewicht Klasse 4,75 / Klasse 5 vooras (kg)	17.530 / -	17.530 / -	17.530 / 17.850	17.530 / 17.850	- / 18.000	- / 18.000
Max. toelaatbaar gewicht vooraan Standaard / Optie (kg)	6.030 / -	6.030 / -	6.030 / 6.350	6.030 / 6.350	- / 7.760	- / 7.760
Max. toelaatbaar gewicht achteraan Standaard / Optie (kg)	11.500	11.500	11.500	11.500	11.500	11.500
AFMETINGEN						
A: Totale lengte tractor alleen / voorhef / gewichten vooraan (mm)	6.070 / 6.345 / 6.275	6.070 / 6.345 / 6.275	6.070 / 6.345 / 6.275	6.070 / 6.345 / 6.275	6.070 / 6.345 / 6.275	6.299 / 6.575 / 6.505
B: Totaalhoogte (mm)	3.375	3.375	3.375	3.375	3.375	3.375
C: Totale breedte (over achterbumpers met verlenging van 150 mm extension) (mm)	2.550	2.550	2.550	2.550	2.550	2.550
D: Wielbasis (mm)	3.105	3.105	3.105	3.105	3.105	3.155
E: Hoogte in het centrum van de achteras, hoogste punt (mm)	2.488	2.488	2.488	2.488	2.488	2.488
F: Spoorinstelling vooraan (mm)	1.560 - 2.256	1.560 - 2.256	1.560 - 2.256	1.560 - 2.256	1.560 - 2.256	1.560 - 2.256
F: Spoorinstelling achteraan (mm)	1.470 - 2.294	1.470 - 2.294	1.470 - 2.294	1.470 - 2.294	1.470 - 2.294	1.470 - 2.294
STANDAARDBANDEN*						
Vooraan	600 / 70 R30	600 / 70 R30	600 / 70 R30	600 / 70 R30	600 / 70 R30	600 / 70 R30
Achteraan	710 / 70 R42	710 / 70 R42	710 / 70 R42	710 / 70 R42	710 / 70 R42	710 / 70 R42

! VEILIGHEID EERST. Voor gebruik dient eerst de gebruiksaanwijzing zorgvuldig gelezen en begrepen te worden. Bovendien dient gecontroleerd te worden of alle functies op de juiste wijze functioneren. Speciale aandacht wordt gevraagd voor de symbolen, opmerkingen en veiligheidsvoorzieningen die voor uw persoonlijke veiligheid werden aangebracht. Dit document werd voor internationale publicatie uitgegeven. De standaard- en optionele uitrusting, evenals de beschikbaarheid van individuele modellen kunnen per land verschillen. Case IH behoudt zich het recht voor om te allen tijde en zonder voorafgaande informatie, wijzigingen aan het ontwerp en de technische uitrusting aan te brengen, zonder dat dit enige consequenties zal hebben, direct of indirect, ten aanzien van reeds verkochte modellen. Terwijl alles in het werk gesteld zal worden om de specificaties, beschrijvingen en illustraties van deze brochure op het moment van het ter perse gaan zo accuraat mogelijk te laten zijn, kunnen deze tevens zonder voorafgaande informatie aan wijzigingen onderhevig zijn. Illustraties kunnen de optionele uitrusting weergeven en niet altijd de standaardmodellen. Case IH verkiest **AKCELA** -smeermiddelen

CNH Industrial Belgium NV, Leon Claeysstraat 3A, B - 8210 Zedelgem
 © 2014 CASE IH - www.caseih.com - MAGNUM-NLO-BR - Gratis telefoonnummer MAX Service 00800 2273 4400 (enkel vaste lijn) - Gedrukt in Italië - 04/14 - TP01 - Cod. 13C0001/NLO

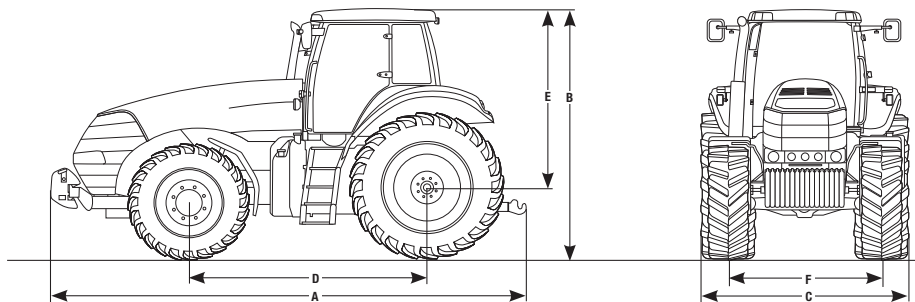

RACINE THUISBASIS VAN DE MAGNUM

De fabriek van Case IH in Racine, Wisconsin - USA, is de thuisbasis van de Magnumtractoren.

IN DEN BEGINNE ...

Jerome Increase Case richtte in 1842 de Racine Threshing Machine Works op en produceerde in 1869 de eerste tractor met stoommotor, de Old No.1. Sinds dit prille begin is Case IH een bepalende rol gaan spelen in de huidige landbouw.

Als uitvinder van de aftakas en pionier van de continu variabele transmissie, legde Case IH de lat voor productiviteit en betrouwbaarheid almaar hoger.

DE ERFENIS LEEFT VERDER

De 595.000 vierkante meter grote fabriek is de thuisbasis van de productie van het Magnum-gamma en vervaardigt onderdelen voor andere producten van Case IH, zoals transmissies voor de Axial-Flow-maaidorsers, Cotton Express-plukkers, assen en kleppen, powershift en directionele controlekleppen voor landbouwtoepassingen.

De productieactiviteiten van Racine, dat 500 mensen tewerkstelt, worden geleid volgens de principes van lean manufacturing, met oog op maximale efficiëntie en kwaliteit met een minimum aan afval. De geavanceerde montageband is uitgerust met ergonomische hanteersystemen, was- en robotverfsystemen en geautomatiseerde diagnostieuitrusting die kwaliteit en betrouwbaarheid van de bovenste plank garanderen.



